

STAR WARS™





LEGION™

ISP-GLEITER
EINHEIT-
ERWEITERUNG

ALLE BAUTEILE SIND MIT KUNSTSTOFFKLEBER ZU BEFESTIGEN.
DIE HALTERUNG IST MIT SEKUNDENKLEBER ZU BEFESTIGEN.



1

-  : ZUSAMMENBAUOPTIONEN
-  : UNTERSCHRITTE FÜR BAUGRUPPEN
-  : ERSTER SCHRITT
-  : ZWEITER SCHRITT

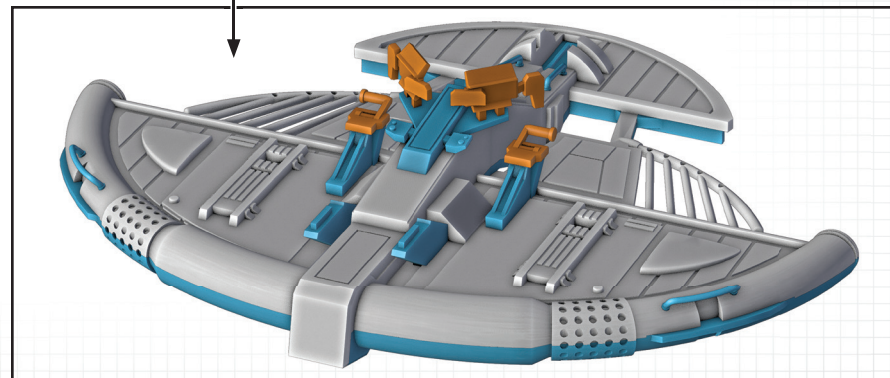
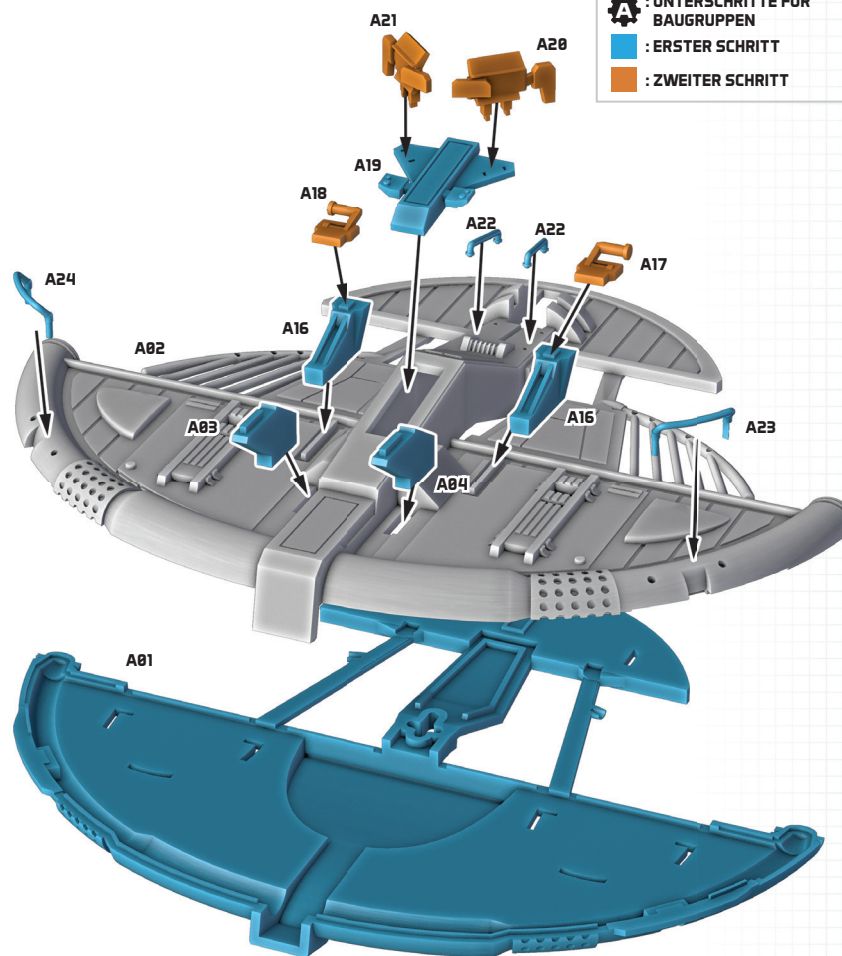

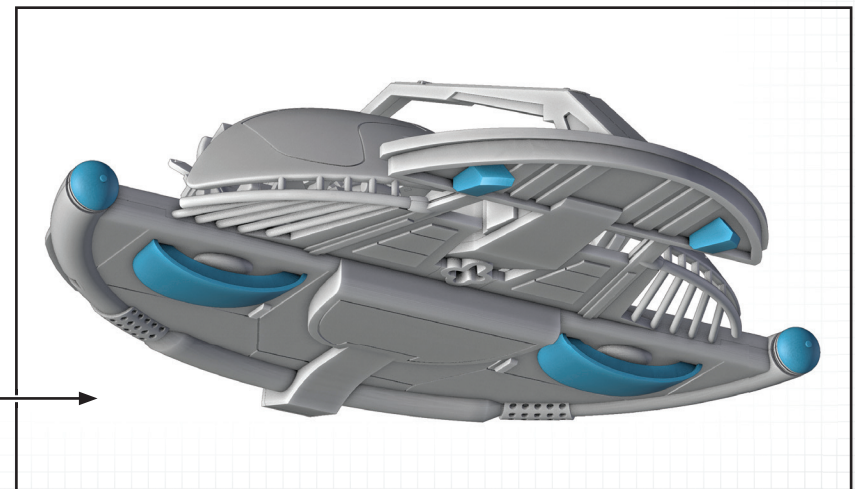
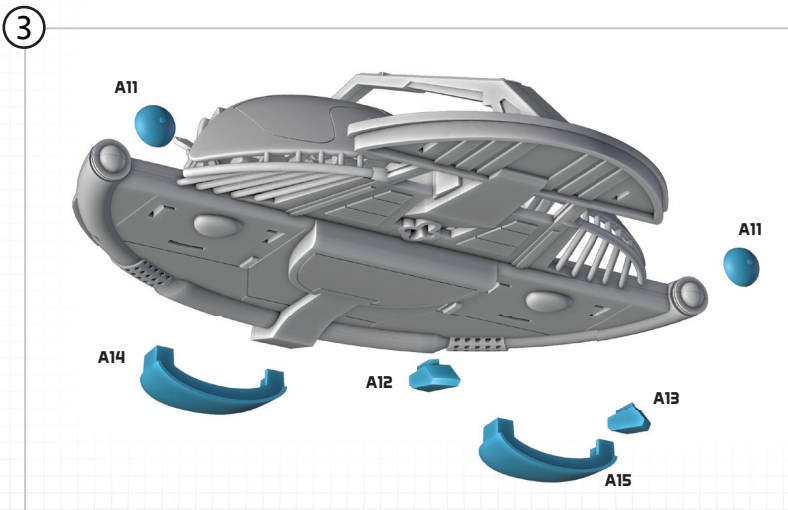
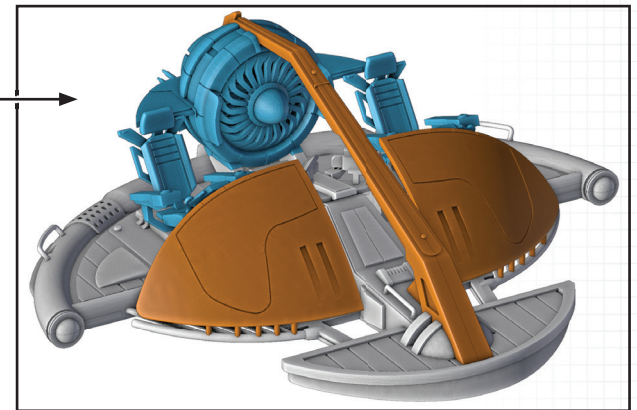
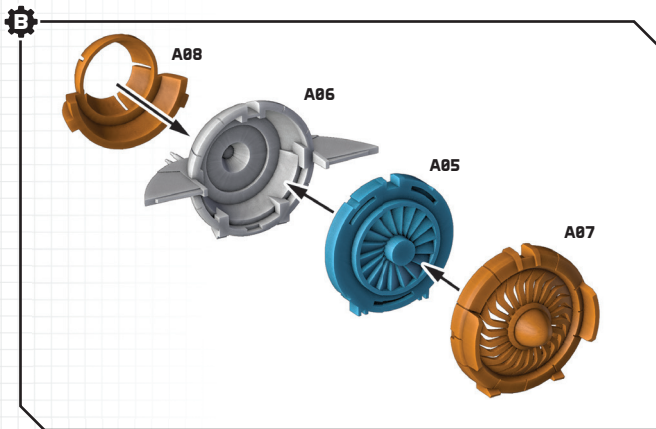
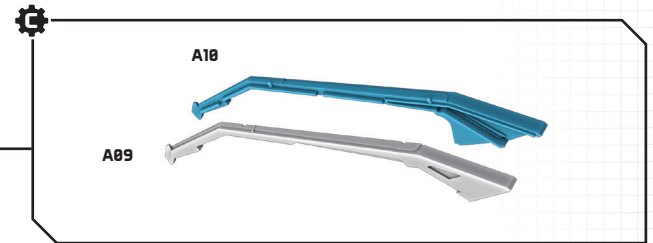
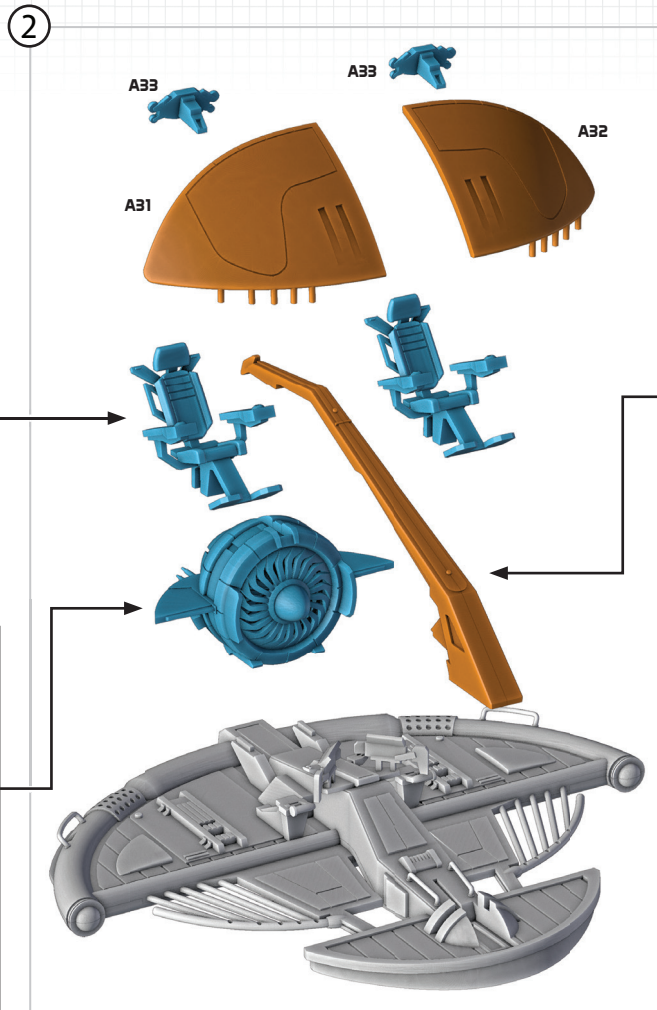
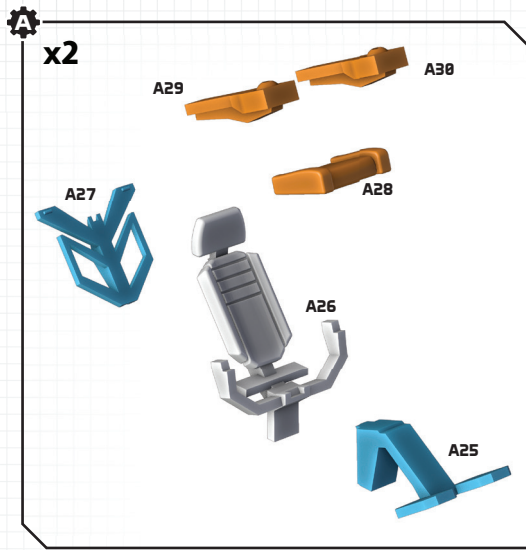

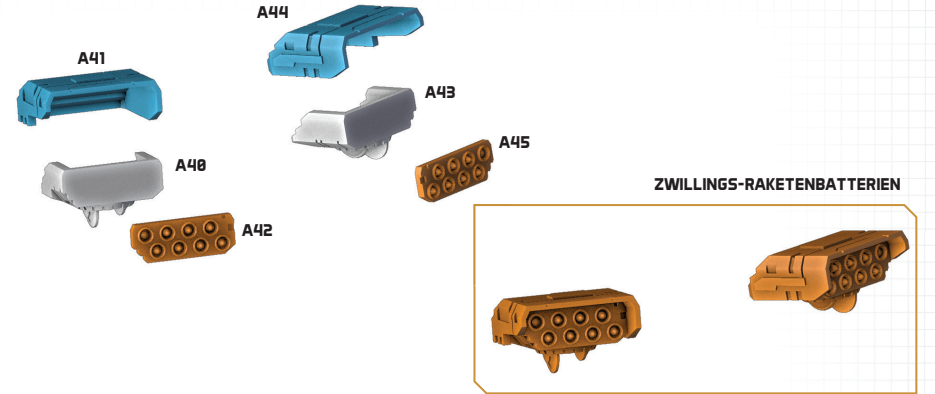
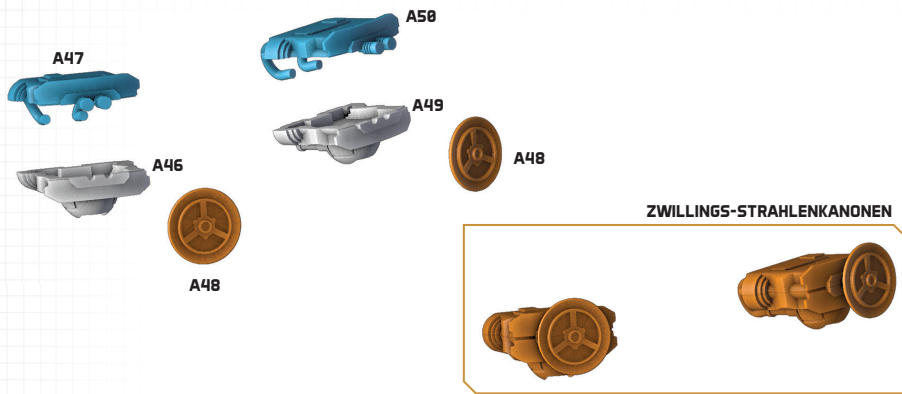

4

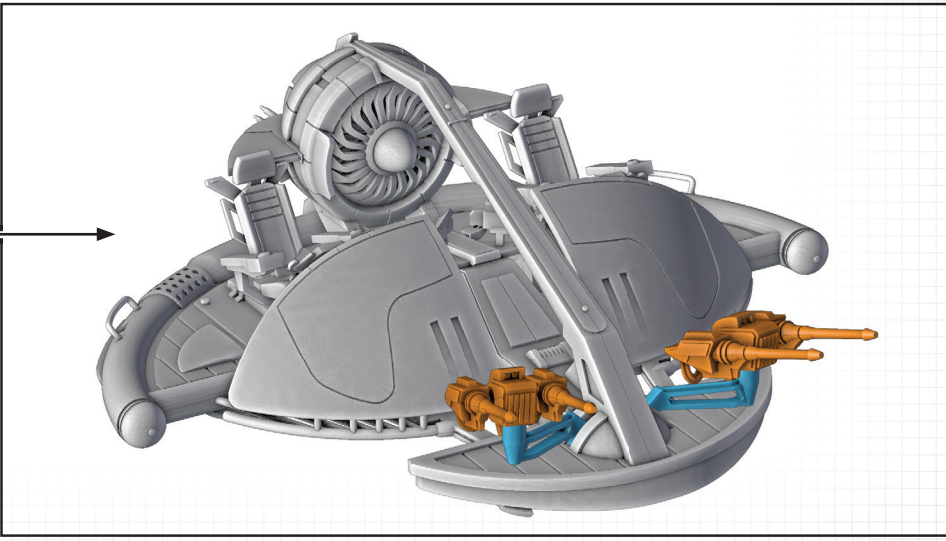
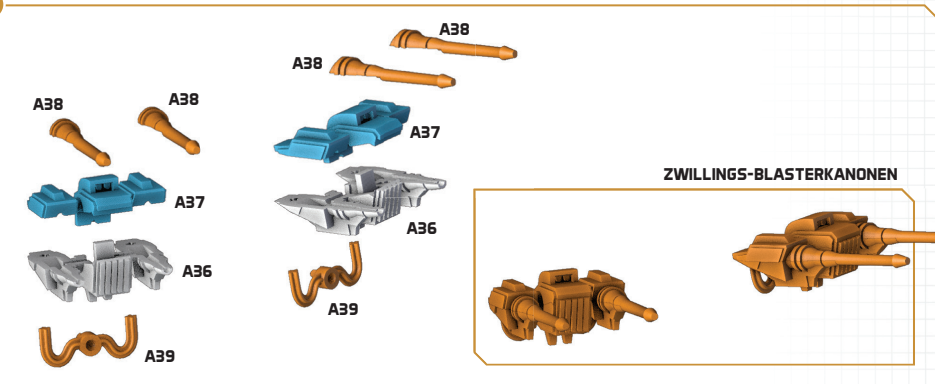
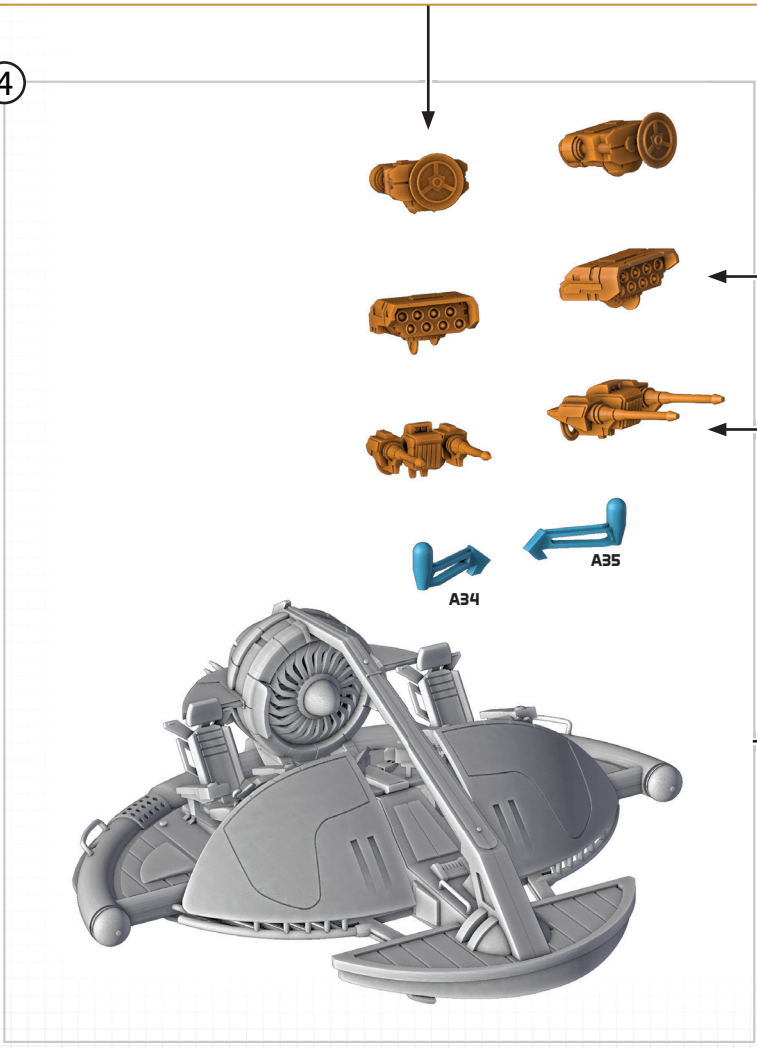

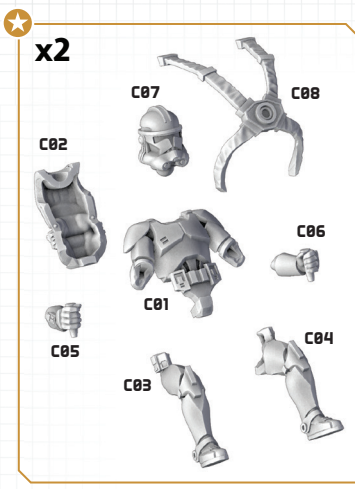

ELITEPILOT DES 327. STERNENKORPS

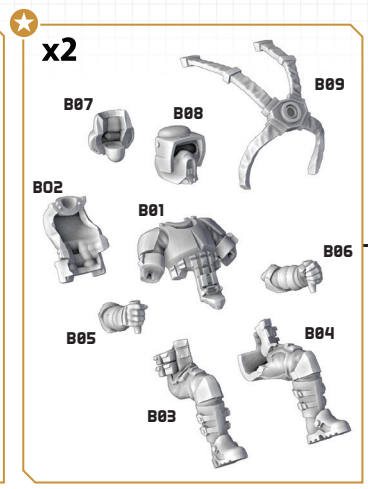

SCOUT-TRUPPEN-KLONPILOT

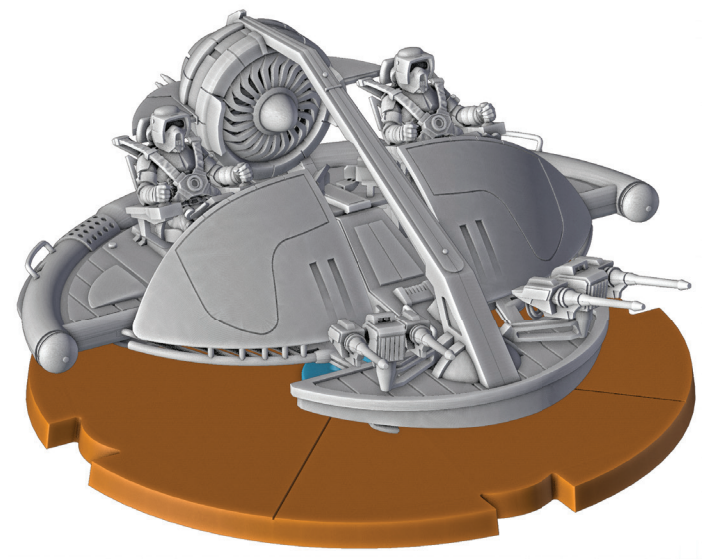
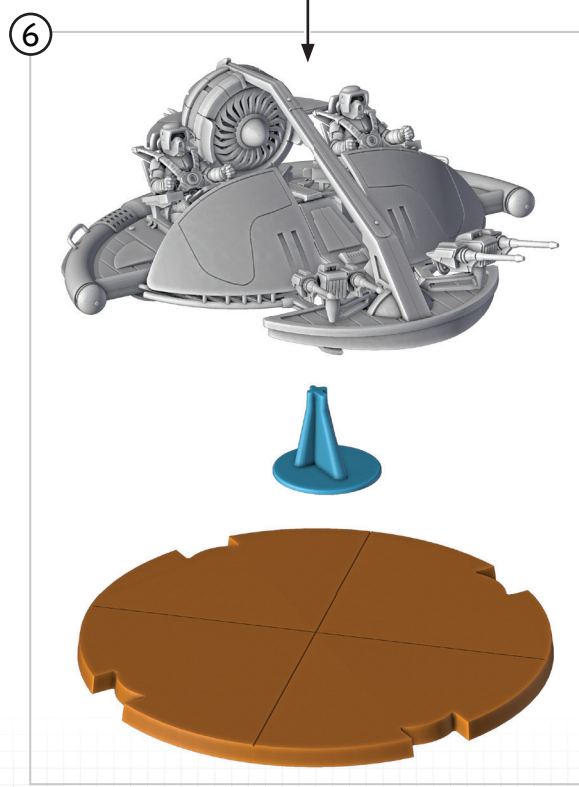
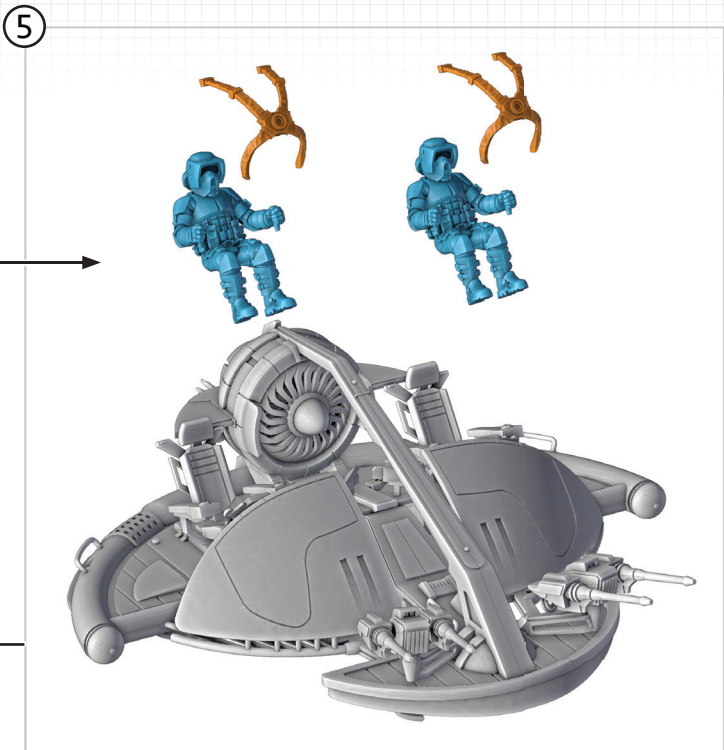

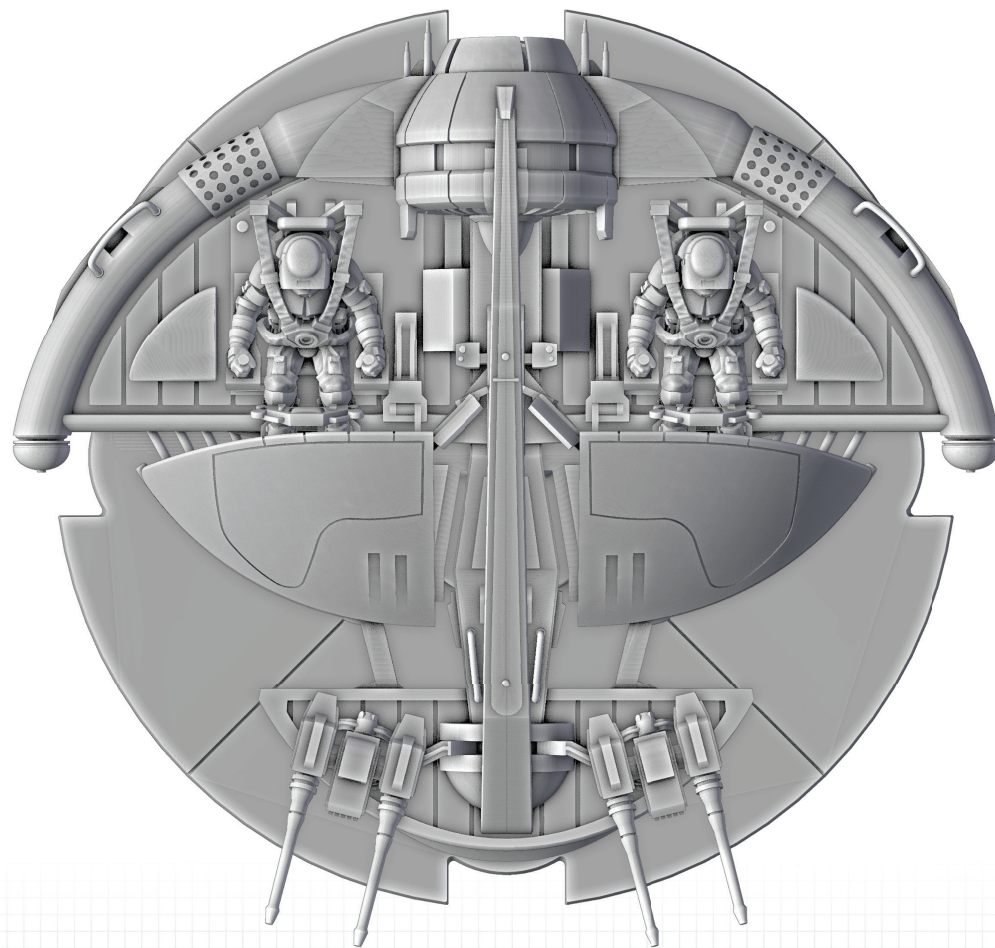
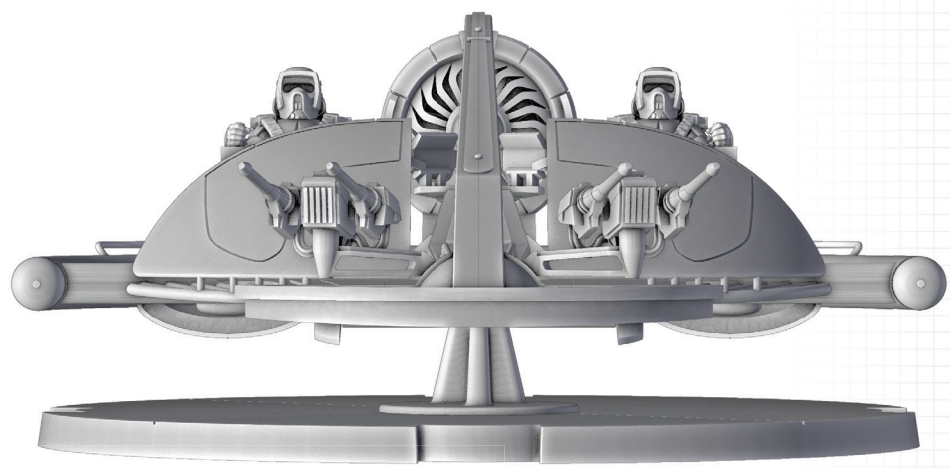
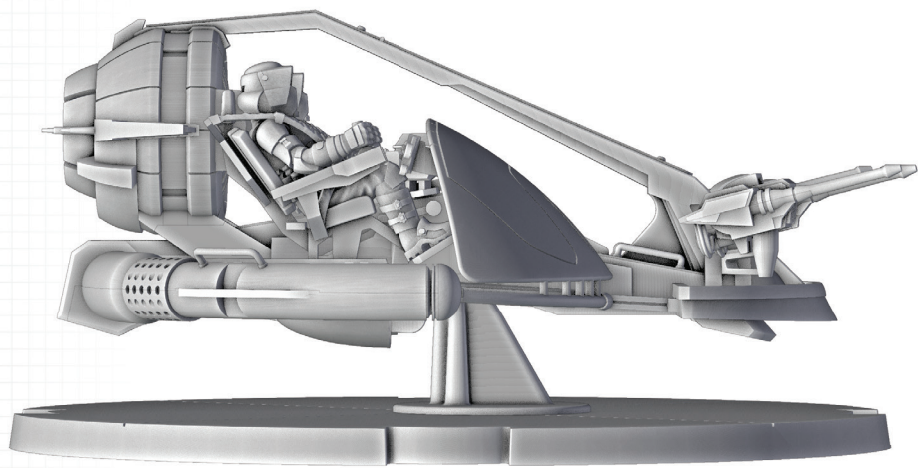

INHALT

- 1 ISP-Gleiter-Miniatur
- 1 120-mm-Basis mit Einkerbungen
- 2 Zielmarker
- 2 Ausweichmarker
- 1 Befehlsmarker
- 1 Bereitschaftsmarker
- 3 Schadensmarker für Fahrzeuge
- 3 Wundenmarker
- 1 Einheitenkarte ISP-Gleiter
- 7 Aufwertungskarten
 - » 1 Elitepiloten des 327. Sternenkorps
 - » 2 Gehackte Kom-Einheit
 - » 1 Gekoppelte Zielvorrichtung
 - » 1 Zwillings-Blasterkanonen
 - » 1 Zwillings-Raketenbatterien
 - » 1 Zwillings-Strahlenkanonen

CREDITS

FANTASY FLIGHT MINIATURES

Expansion Design & Development: Alex Davy
Project Manager: Gavin Duffy
Editing: David Hansen
Proofreading: Tina Fox und Calli Oliverius
Expansion Graphic Design: Chris Beck mit Nate Carnahan
Cover Art: Cristi Balanescu
Interior Art: Ryan Barger, Marius Bota, JB Casacop, Mariusz Gandzel
Art Direction: Preston Stone
Sculpting: Bexley Andrajack und David Ferreira
Sculpting Coordination: Mike Jones
Sculpting Lead: Cory DeVore
Quality Assurance Coordination: Zach Tewalthomas
Brand and Marketing Director: Justin Bolger
Head of Operations: Derrick Fuchs
Head of Studio: John Shaffer

ASMODEE NORTH AMERICA

Licensing Coordination: Zach Holmes
Licensing Manager: Sherry Anisi
Production Coordination: Michael Blomberg und Austin Litzler
Production Management: Justin Anger und Liza Lundgren
Director of Studio Operations: Simone Elliott
Publisher: Steve Horvath

LUCASFILM LIMITED

Licensing Approvals: Brian Merten

PLAYTESTERS

Joseph Albanese, Jacob J. Anderson, Jeff Arney, Scott Asbell, Nema Ashjaee, Bryant Avendano, Michael Barry, Mitch Basta, Carl Bauer, Ben Biddle, Jason Birdwell, John Brader, James Brett, Josh Brown, Josiah Burkhardtsmeier, Jon "BushFacts" Bushman, Nor Cal, Brian Carpenter, Daniel Casslasy, Austin Catling, Seneca Catling, Gordon Chace, Colby Chappell, Kevin Connors, Chris Cook, Luke Cook, Lee "Grand Moff" Dalton, Kris "Bunny" Davalos, Joe DePinto, Joshua Devera, Chris Diede, Kyle Dornbos, Matt Dunn, Jordan Edwards, Billy Etheredge, Jack Ezra, Joey Fitzpatrick, Stephen Francik, Davis Fry, Nick Gentile, Steve Gibb, Julie Giese, Matt Giese, Michael Gill, Daniel Glantz, Ryan Glantz, Mark Goddard, John Griffin, Andrew Hall, Chris Hallett, Tom Harper, Michael Hollingsworth, Caden Hoskins, Ken Hoskins, Sebastian Hoskins, David Iacona, Pete D. Irwin, Rob Kane, Luke Keanelly, Davis Kingsley, Matthew Kissh, Ian Latham, David LeBlanc, Felix Lie, David Light, Robert Lovizio, Daniel Albritton Lupo, Matan Lurey, J. Aloys Lutovsky, Peter Lyons, Chuck Martinell, Kevin McClean, Jonathon Messmore, Chris Molina, Stephen Mrozik, Dan Mucklow, Larry Newsom, Bradley Niemczyk, Paul Nixon, Thomas Norland, Chris O'Neal, Alberto Paz, Chuck Pearsall, LJ Peña, Dion Philbey, Chris Pye, Brandon Ridings, Brittany Roberts, John Roberts, Eric Roos, Raul Rosado, Seth Rourk, Chris Schafer, Marion "Panda" Sistena, Ryan Smith, Michael Snider, Chris Stewart, Daniel Still, Josh Strole, Michael Syrylo, Gabriel Taylor, Weston Thobaben, Rusty Thompson, Rick Veach, Christopher Wailes, Nick Ward, Keith "Kilo" Watt, Matt Wenderski, Jolyon Wherrett, Billy Wilkins, David Zelenka

DEUTSCHE AUSGABE

Übersetzung: Christian Kox und Susanne Kraft
Korrektur: Sebastian Klinge

© & TM Lucasfilm Ltd. Kein Teil dieses Produkts darf ohne ausdrückliche schriftliche Genehmigung verwendet werden. Fantasy Flight Games und das FFG-Logo sind ® von Fantasy Flight Games. Gamegenic und das Gamegenic-Logo sind TM & © von Gamegenic GmbH, Deutschland. Spielmaterial kann von der Abbildung abweichen.

KURZE REGELÜBERSICHT

Der folgende Abschnitt enthält eine kurze Beschreibung der Regeln dieser Erweiterung. Die vollständigen Spielregeln befinden sich im Referenzhandbuch, kostenlos erhältlich unter:

www.asmodee.de/swlegion

FESTER FEUERWINKEL: FRONT (Der Verteidiger muss innerhalb deines Front-Feuerwinkels sein.)

WUCHT 2 (Solange du eine Einheit mit **PANZERUNG** angreifst, ändere bis zu 2 ✖-Ergebnisse in ⚡-Ergebnisse.)

KRITISCH 2 (Solange du Angriffsenergie umwandelst, ändere bis zu 2 ⚡-Ergebnisse in ⚡-Ergebnisse.)

REVOLVERHELD (Nachdem du eine Fernkampf-Angriffsaktion durchgeführt hast, darfst du einen zusätzlichen Fernkampfangriff gegen eine andere Einheit durchführen.)



KEIN VOLLSTÄNDIGES SPIEL. ZUM SPIELEN WIRD EIN GRUNDSPIEL VON STAR WARS: LEGION BENÖTIGT.

VOLLSTÄNDIGE SPIELREGELN UNTER:

www.asmodee.de/swlegion

starwars.com

